

# Vortex VM8



# MANUAL DE INSTRUCCIONES MEZCLADOR VORTEX VM8



## Advertencias:

- \* No retire el mezclador durante el funcionamiento.
- \* Coloque el mezclador de manera segura lejos del borde del banco para evitar que se caiga de la parte superior del banco.
- \* No desmonte el mezclador usted mismo. En caso de mal funcionamiento, el mezclador debe ser reparada por un técnico calificado. Antes de reparar, desconecte la alimentación.
- \* Limpie la cabeza una vez que el usuario encuentre líquido en la cabeza, de lo contrario, la cabeza se dañará fácilmente.

## Pasos:

1. Coloque el mezclador sobre una mesa de trabajo plana y estable. Enchufe el mezclador en un tomacorriente debidamente conectado a tierra que corresponda con los requisitos eléctricos en la etiqueta que se encuentra en la parte posterior de la máquina.
2. Coloque el 'Interruptor' en la posición 'TOQUE'. La unidad funcionará tan pronto como toque la 'Cabeza'.
3. Coloque el 'Interruptor' en la posición 'AUTO', la unidad funcionará automáticamente.
4. Gire el 'Controlador de velocidad' a la velocidad requerida.

**Advertencia:** No haga que la carrera del motor gire para evitar daños. Después de finalizar la operación, coloque el interruptor en la posición 'TOUCH' o 'OFF'.

## Mantenimiento y cuidado:

Mantenga la máquina limpia todo el tiempo, por lo que no se requiere mantenimiento de rutina. La limpieza se puede hacer con un paño húmedo. Evite el uso de solventes ya que pueden dañar la carcasa de la máquina.

## Diagrama de circuito

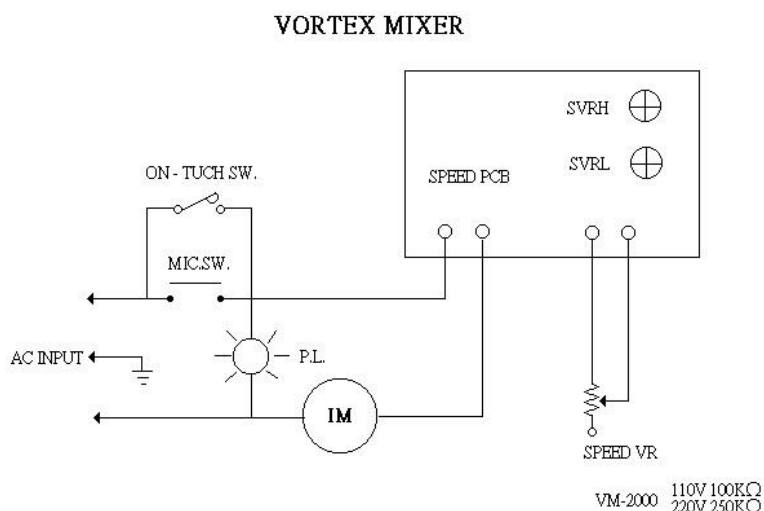

## Manual de servicio

### Guía para resolver problemas

**Precaución:** Desconecte siempre el cable de alimentación antes de solucionar problemas.

Problema	Causa	Recurso
Instrumento inoperante	El cable de alimentación no está conectado al tomacorriente.	Enchufe el cable de alimentación.
	Salida de potencia muerta.	Cambiar a una salida diferente.
	Componente electrónico defectuoso.	Póngase en contacto con su distribuidor para la reparación.
La cabeza no gira	El interruptor no está en la posición "AUTO" o "TOUCH".	Coloque el interruptor en posición 'AUTO' o 'TOUCH'.
	La varilla de latón excéntrica no funciona bien.	Póngase en contacto con su distribuidor para la reparación.
	El interruptor está roto.	Póngase en contacto con su distribuidor para la reparación.
	El motor está roto.	Póngase en contacto con su distribuidor para la reparación.
	La placa de PC está rota.	Póngase en contacto con su distribuidor para la reparación.
La velocidad no puede no ser controlada	La placa de PC está rota.	Póngase en contacto con su distribuidor para la reparación.
	El controlador de velocidad está roto.	Póngase en contacto con su distribuidor para la reparación.
Hay un gran ruido durante la operación.	La varilla de latón excéntrica no funciona bien.	Póngase en contacto con su distribuidor para la reparación.
	La correa que debe fijar la varilla de latón excéntrica no funciona bien.	Póngase en contacto con su distribuidor para la reparación.
La función "TOUCH" no puede funcionar	El interruptor no está en la posición "TOUCH".	Coloque el interruptor en la posición 'TOUCH'.
	El botón de arranque debajo del motor está roto.	Póngase en contacto con su distribuidor para la reparación.